

FARMAN F - 4X (F-120)

Jabiru

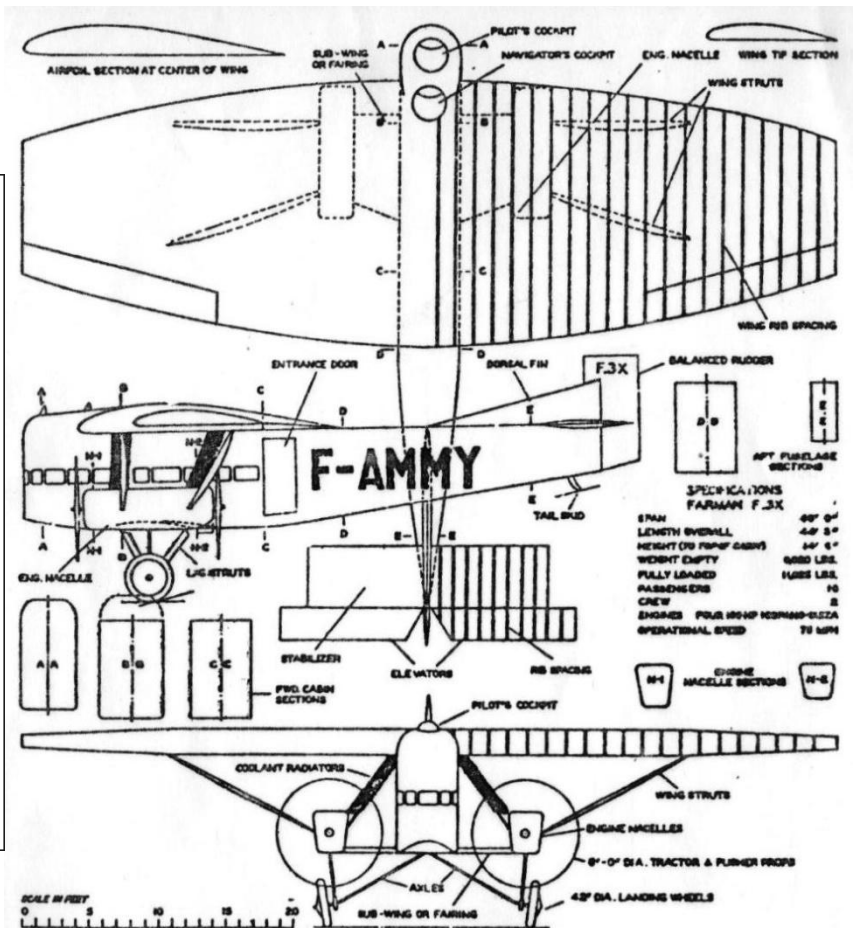
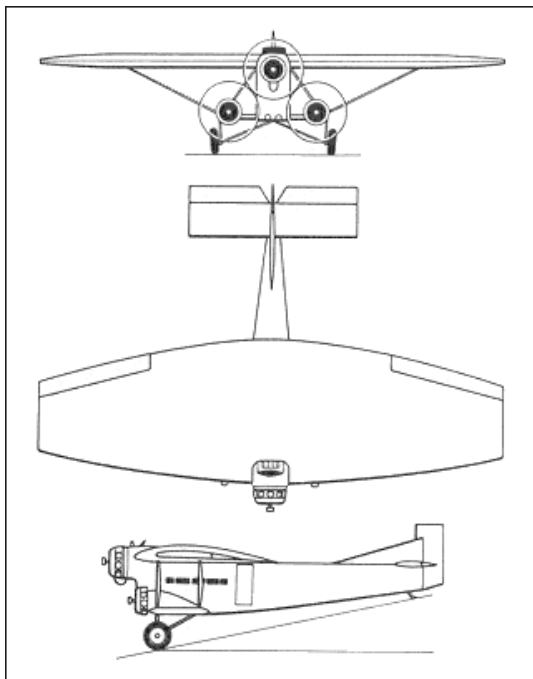

S'il y avait un prix de l'avion le plus laid, le Jabiru trimoteur serait certainement sur le podium, et pourtant il y a de la concurrence, même chez Farman ! Le seul 3 vues que je connais est bien simplet, mais on peut utiliser celui du quadrimoteur (à droite), qui est un peu plus documenté et qui possède la même aile.

Le modèle n'est pas très difficile à construire, un peu complexe bien que très simplifié dans les détails. Même en scrutant de près les rares photos, il est difficile de s'y retrouver dans ces mats, tuyaux, radiateurs, etc. Il y a des différences entre les modèles : moteurs plus ou moins carénés, hélices, radiateurs. J'ai choisi le modèle le plus photographié, en simplifiant beaucoup. Il y a beaucoup de détails à l'avant, donc contrairement à l'habitude attention au poids à l'avant. On peut construire solidement l'arrière et même reculer la broche!

A titre expérimental, je l'ai recouvert en papier noir, peint en alu après masquage des nombreuses lettres et fenêtres. C'est très net, mais il faut pas mal de peinture pour masquer le noir et le modèle est alors trop brillant. Il faudrait peut-être mélanger du blanc à l'aluminium pour avoir une couleur satinée plus réaliste.



Une belle hélice à pales "invisibles", due à Claude Weber, qui serait intéressante pour le Jabiru.

Remarque : dans le n° 47 du CERVIA on trouvait un plan, dû à Georges Sneed, de ce Jabiru propulsé par trois moteurs électriques. Une récup de matériel RC de Silverlit Airhog pourrait sans doute propulser le modèle de ce numéro. A suivre peut-être ! JC

