

Mitsubishi 1 M F 1

Commandé par la Marine Impériale du Japon, le Mitsubishi 1 M F1 fut dessiné par Herbert Smith, un ancien de chez Sopwith.

C'était le premier chasseur spécifiquement dessiné pour un emploi sur porte-avion.

Entré en service en 1922, il fut utilisé jusqu'en 1930, en particulier dans une version très peu différente, à nez plus aérodynamique et radiateurs Lambin, le 1M F 2.

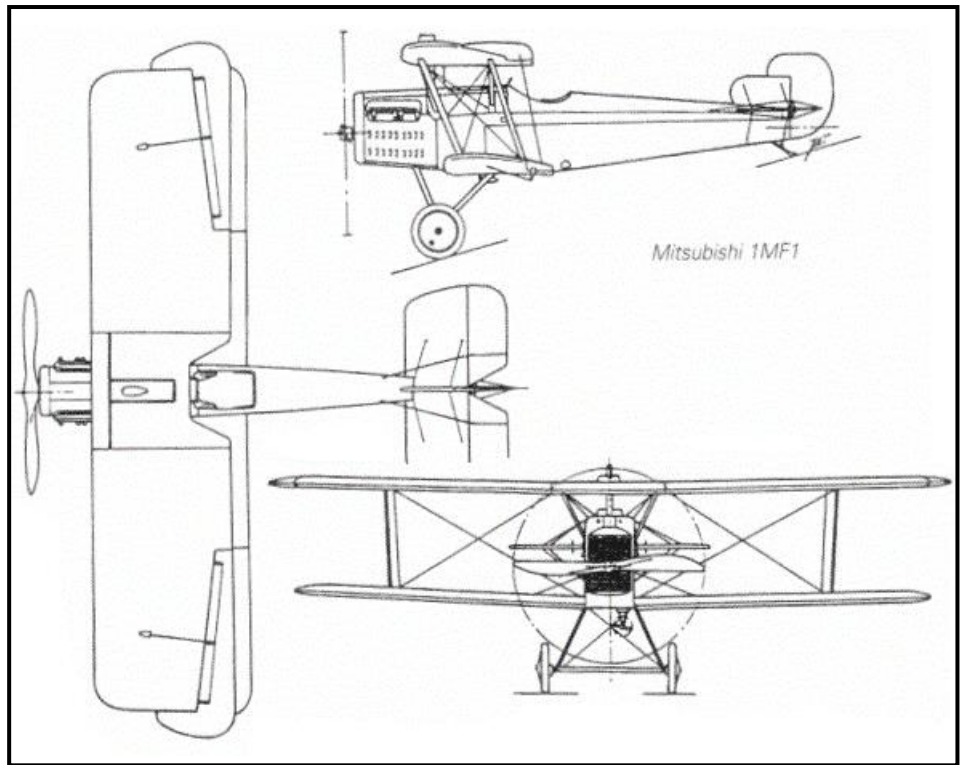

Moteur Hispano-Suiza
V 8 300 ch
Envergure 8,50 m
Longueur 6,90 m
Poids max 1280 kg
Vitesse max 213 km/h

voir page couleur

Ce F1M1 a l'air tout neuf. Il ne porte pas la décoration typique de la Marine Impériale.

Peut-être s'agit-il d'un prototype.

