

K
A
Y
A
B
A

K
a
-
1
A

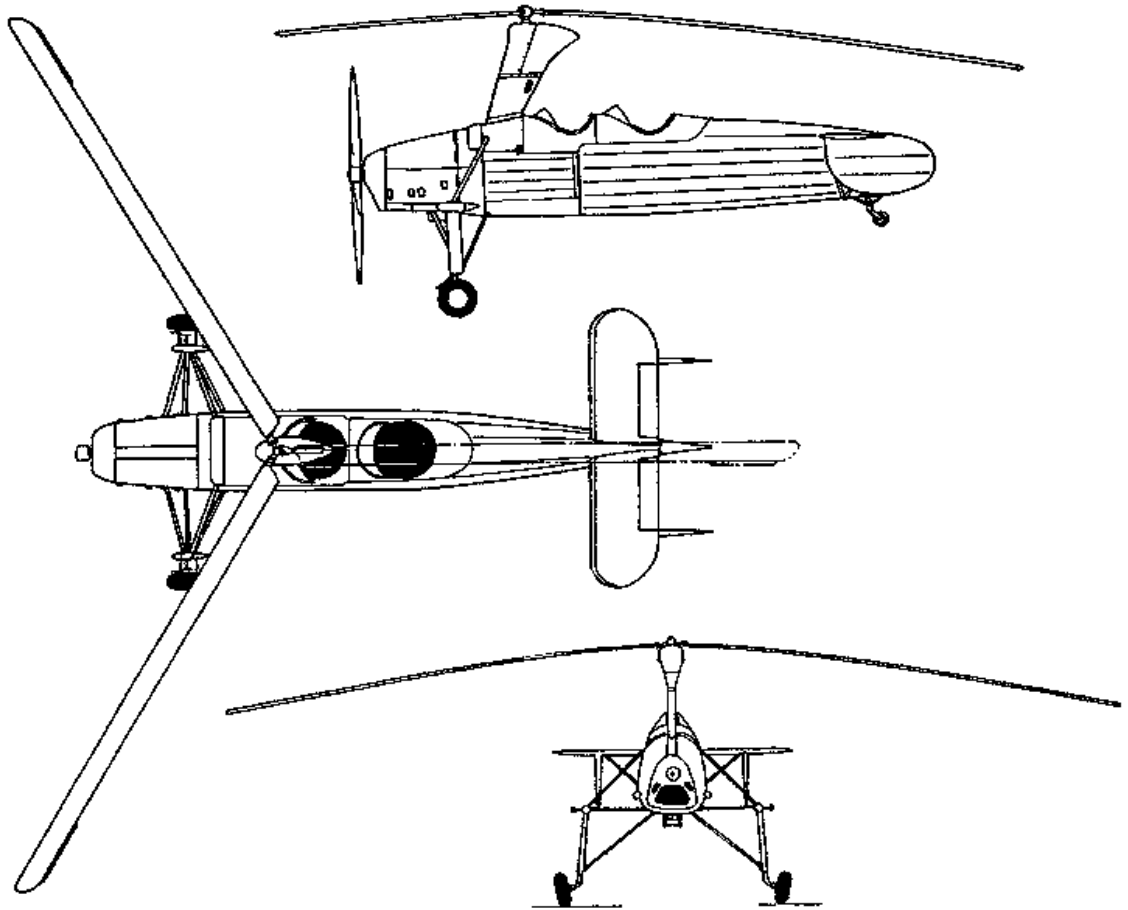

Faire voler un autogyre maquette à moteur caoutchouc est d'une difficulté supérieure à la moyenne, surtout si je me prend pour moyenne! Je n'ai même pas réussi à faire voler une Sainte Formule transformée! Cependant, les Japonais, qui n'ont jamais peur de rien, ont organisé en 2004 un concours réservé aux autogyres. Près de 40 modèles étaient présents. De nombreux vols ont été réalisés, pour la plupart par des silhouettes (photo de gauche) , dont plusieurs Fakir, le petit modèle bien connu de Bill Hannan-Jojo Chaulet. Certaines maquettes ont volé, mais les résultats ne sont pas parvenus jusqu'à nous.

Le Kayaba KA-1 est le seul autogyre qui a été construit au Japon. Une quarantaine d'exemplaires ont été produits pendant la guerre, pour la marine et l'armée, comme observateurs d'artillerie. JC

