

# PONNIER 1913

Profitons de ce petit Pistachio tiré d'un vieux numéro de Modelar pour donner un peu de doc sur ce modèle qui ferait aussi, malgré son nez court, une intéressante cacahuète.

Les plans que l'on trouve sont souvent faux car ils donnent un capot ouvert à l'avant qui ne concerne que le modèle à moteur 80 ch.

Le dessin et la photo de Flight montrent bien le modèle course avec le capot fermé sur le moteur de 160 ch à double rangée de cylindres. Le plan est d'origine constructeur, mais il montre cependant un capot trop arrondi, surtout vu de dessus, comme on peut le voir sur la photo en bas à gauche. On notera l'étrange profil.

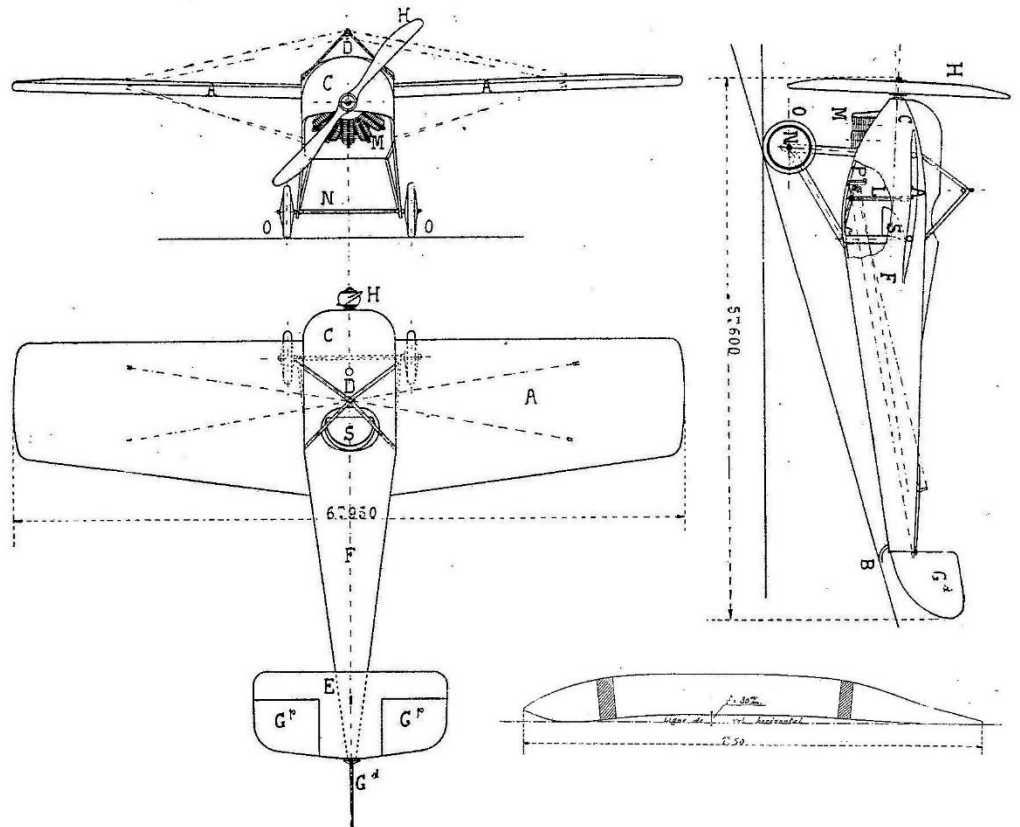

Le Monoplane *Ponnier-Fagny* de la Coupe Gordon-Bennett 1913



Piloté par Védrières, le Ponnier termina deuxième de la Coupe Gordon Bennett 1913 derrière le Deperdussin. Vitesse max. 197 km/h.

Couleur : Alu poli à l'avant jusqu'au poste de pilotage, le reste alu mat ou couleur toile vernie.

