

Chapeau JC - 1 LEVRIER

croquis d'après des documents fournis par Yves Monroig

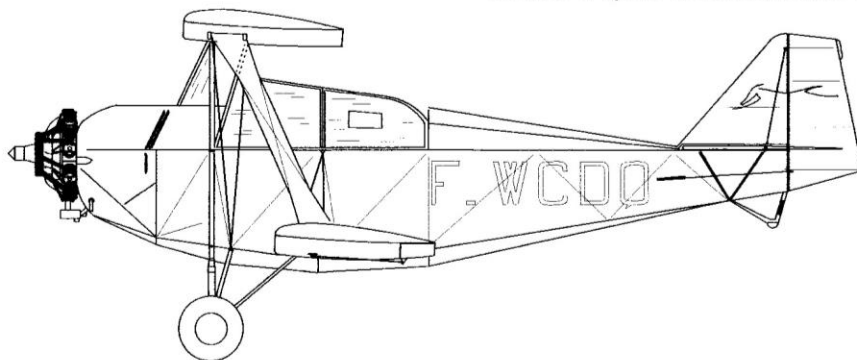

1946
Passage au CEV
Pas d'échancrure à l'aile
A porté à certains moments
l'immatriculation en très
grandes lettres dessus et
dessous

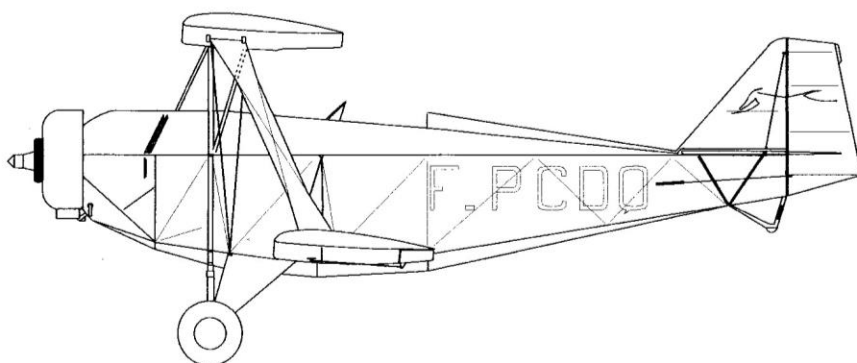

1949
A Lyon Satolas
Capot, échancrure, postes
plus classiques, train entoilé

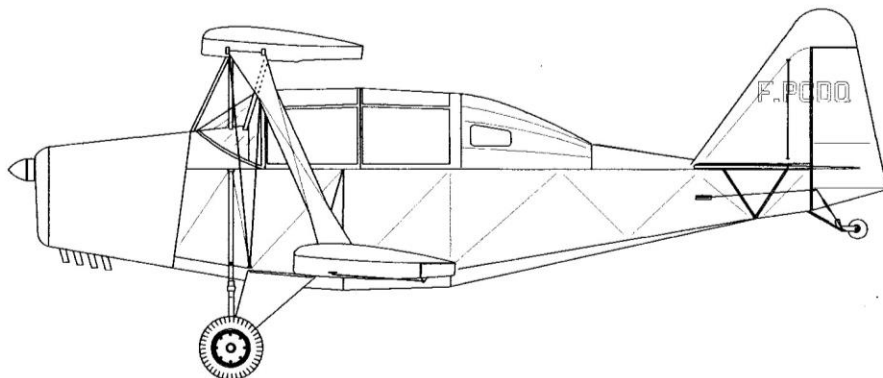

1965
Moteur Beausnier, cabine

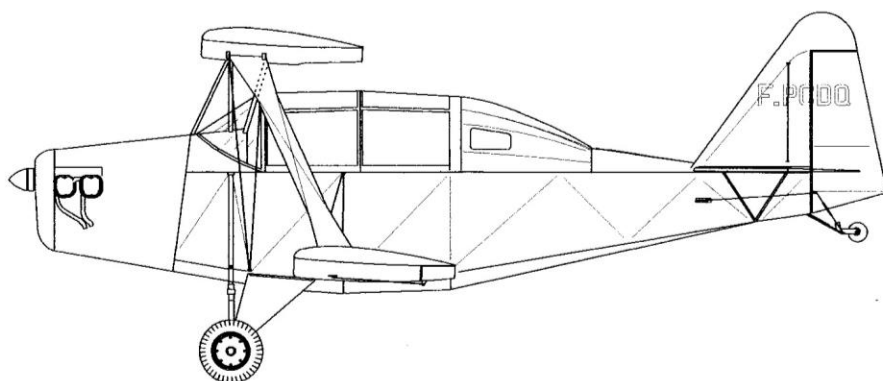

1968
Moteur Continental

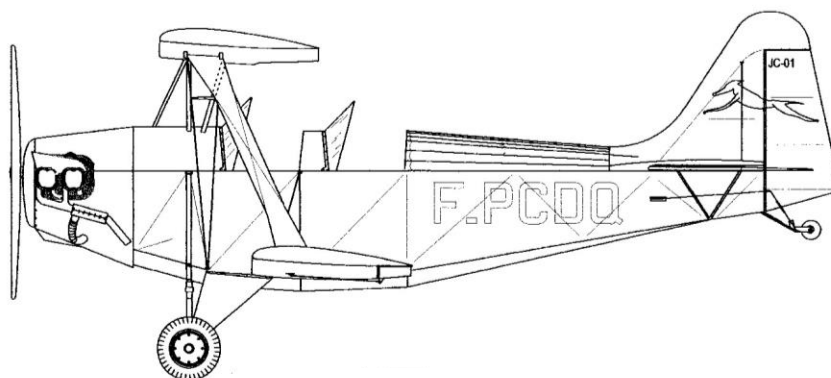

1983
Refonte complète par
Robert Lefèvre