

Avionnette PEYRET complément

Le Marché aux Livres des anciens abattoirs de Vaugirard fournit rarement des documents intéressants aux amateurs d'aviation. J'y ai pourtant trouvé un jour le numéro 1 du MRA, mais c'est bien une exception. Une autre, récente, a été la découverte, dans l'Aéronautique n° 54 (novembre 1923), de la photo du côté gauche de l'avionnette Peyret, photo prise à Lymgne peu avant son malheureux accident. Malgré

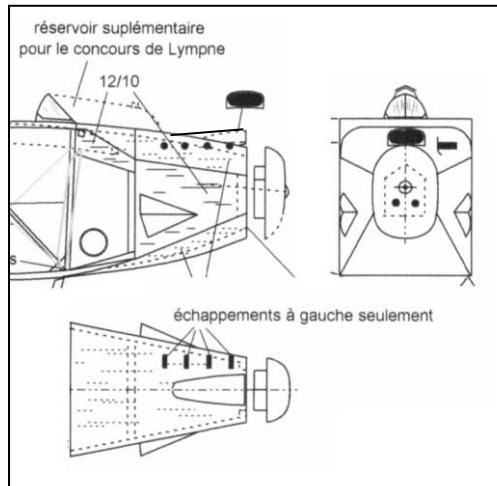

la faible qualité de la reproduction, on y voit nettement la présence d'un réservoir supplémentaire venant jusqu'au pare-brise, qui est absent sur d'autres photos. Les échappements des 4 cylindres sont également bien visibles avec une forme de capot légèrement différentes de la droite, ainsi qu'une sortie d'air de refroidissement, symétrique de la droite. L'appuie-tête à une section polygonale et non arrondie comme sur le plan du n° 59.

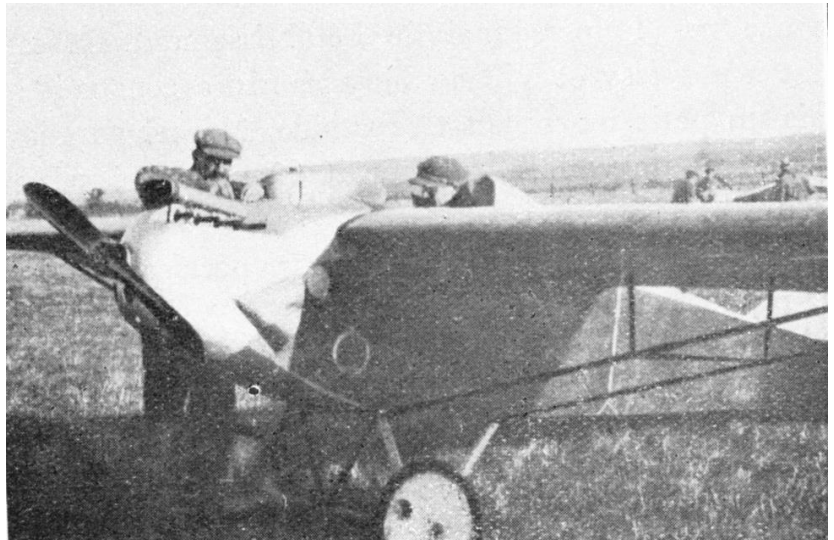