

# Robinson Redwing

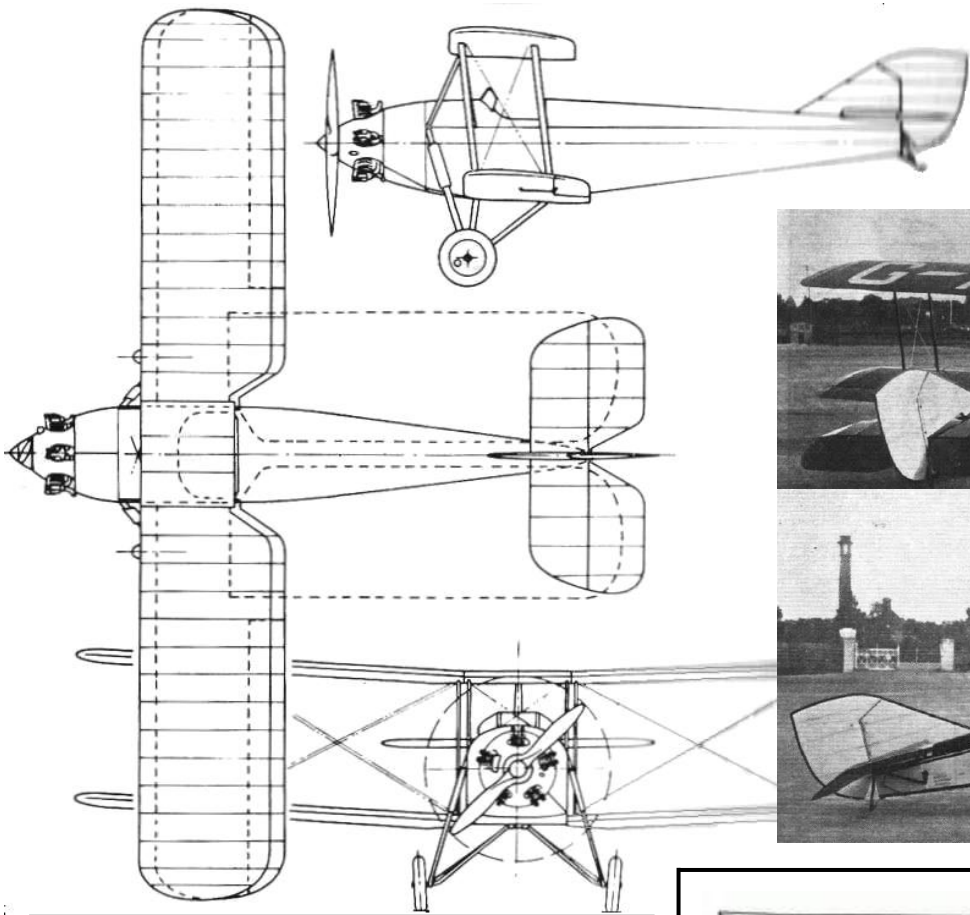

Les photos ci-contre sont celles du prototype de 1930. Rouge et alu. Le modèle restauré, dernier survivant de la série (10 ?), est en page couleur.

## Lambach HL2

Réplique d'un avion de voltige de 1937 construite par les étudiants de l'université de Delft  
Voir page couleur

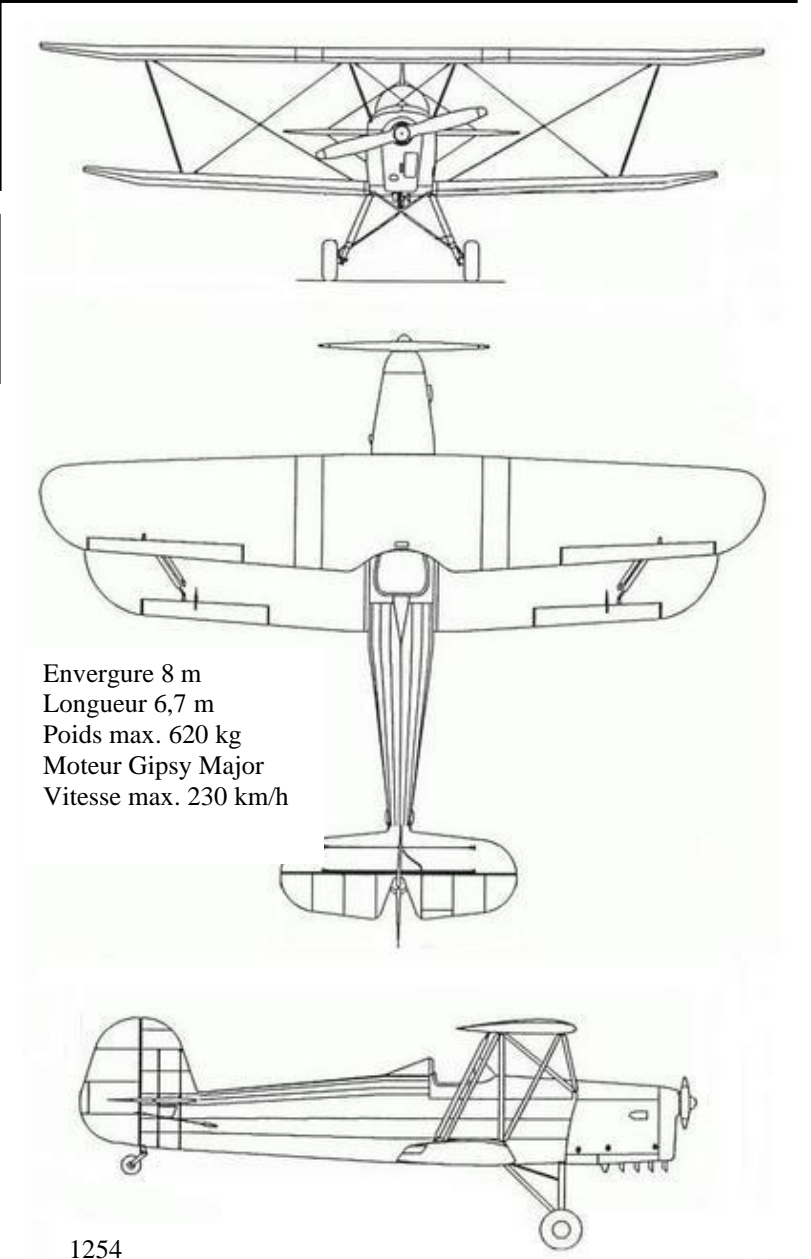

Envergure 8 m  
Longueur 6,7 m  
Poids max. 620 kg  
Moteur Gipsy Major  
Vitesse max. 230 km/h