

FARMAN F-4X (121T) JABIRU

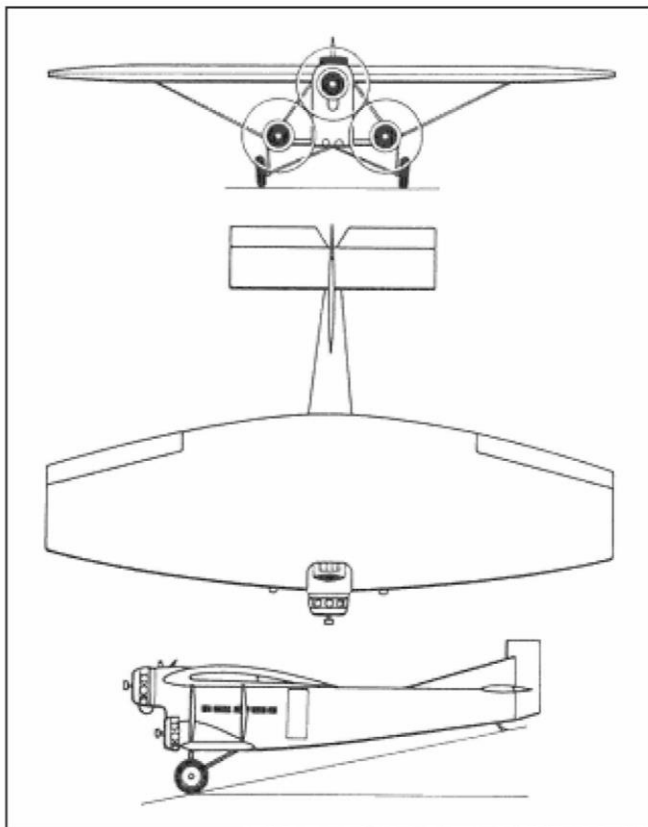

Year: 1923
Type: Civil transport monoplane
Engines: Salmson SAL AZ 9 300 hp
Wingspan: 19,00 m
Length: 13,88 m
Height: 4,46 m
Weight: 5184 kg max
Cruising speed: 150 km/h
Range: 650 km
Crew: 2
Passengers: 5

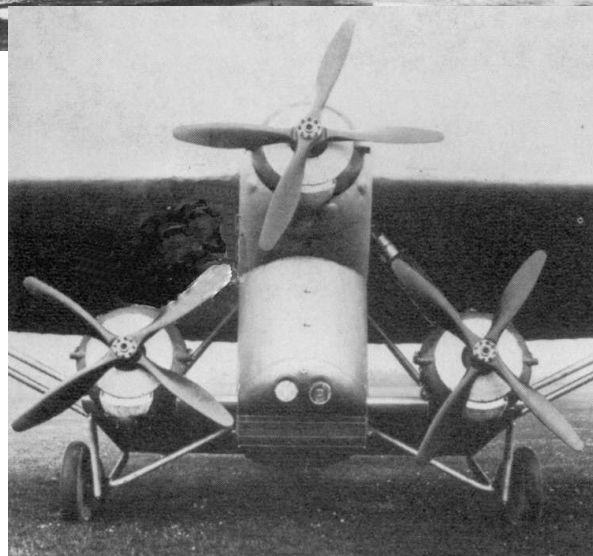

Quatre exemplaires construits.

Prototype F-AHAF suivi de trois exemplaires commandés par la Compagnie Franco-Roumaine, repris par la CIDNA.

Immatriculations F-AHAG

F-AHAH

F-AHAI

Noter à droite les hélices expérimentales quadripales à 60°, destinées à diminuer les vibrations