

SHOSHONICK

et DEJA VU

DEJA VU n'est autre que le SHOSHONICK modifié pour essayer de supprimer sa tendance au marsouinage. La verrière fut affinée pour améliorer l'alimentation de l'empennage, ce dernier étant remplacé par un ensemble rectangulaire. La dérive est également légèrement différente. Le tout sans grand succès semble-t-il.

Envergure : 4,70 m
 Longueur : 5,28 m
 Vitesse maxi : 320 km/h
 Construction métallique
 Couleurs : rouge et blanc

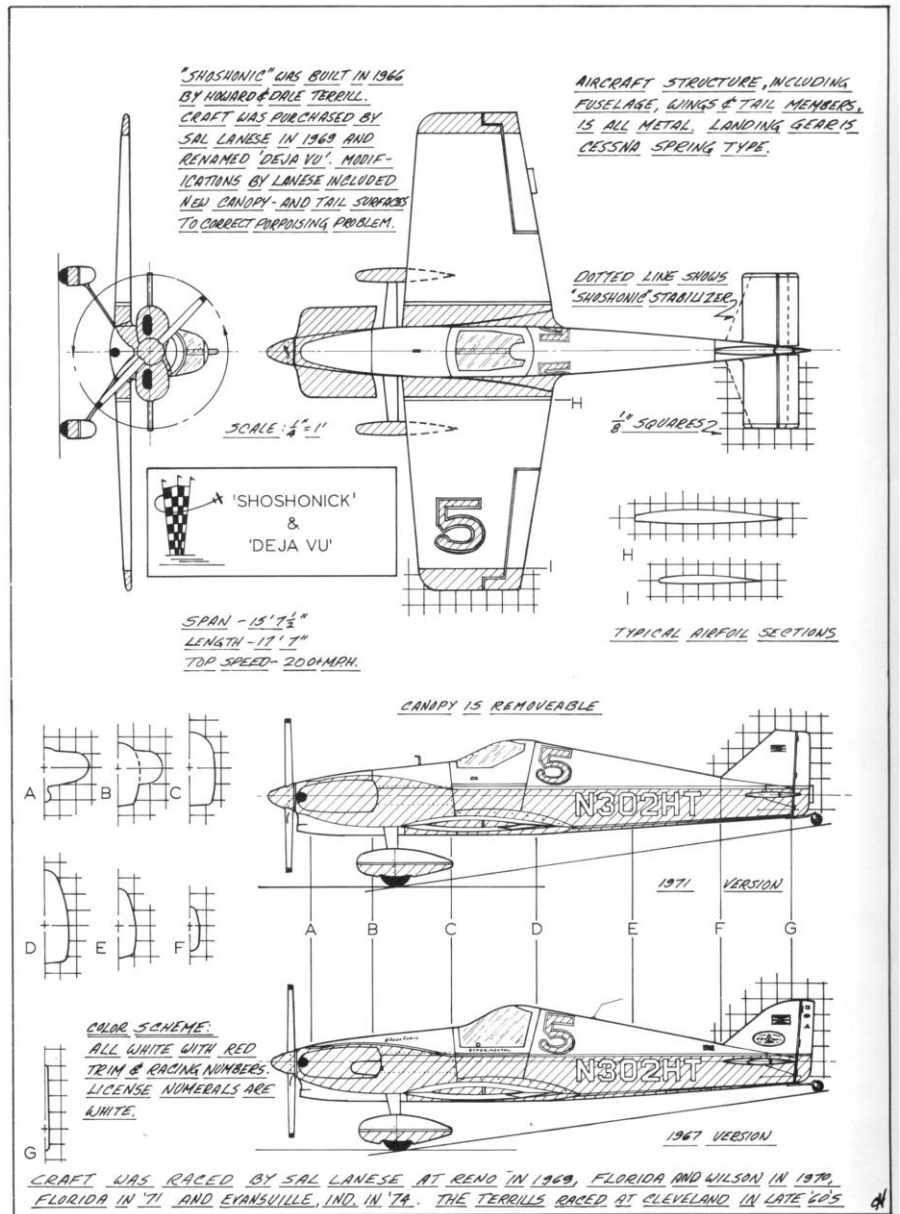

Documentation :
 The modern air racers in 3 views
 Racing planes Annual 1971
 Document Pres Brunig

